



■ **Cechy**

- Estetyczny wygląd,
- Niski pobór energii elektrycznej,
- Metalowa obudowa,
- 12 miesięcy gwarancji

■ **Specyfikacja Techniczna**

WEJŚCIE	NAPIĘCIE NOMINALNE	230V_{ac} 50Hz
	ZAKRES NAPIĘCIA WEJŚCIOWEGO	85-265V_{ac} 50Hz
	MAX. MOC POBIERANA	100W
	KLASA OCHRONNOŚCI	I – z PRZEWODEM UZIEMIAJĄCYM
DIODA	TYP DIOWY	COB
	IŁOŚĆ DIOD	1
	KĄT ŚWIECENIA	120°
	BARWA ŚWIECENIA	WW – BIAŁA CIEPŁA CW – BIAŁA ZIMNA
	STRUMIEŃ ŚWIETLNY	7500 ~ 8000 LM
INNE	WYMIARY	300 x 380 x 115MM (SZER. x WYS. x GŁ.)
	KOLOR OBUDOWY	SZARY, CZARNY
	PODŁĄCZENIE	PRZEWÓD W PODWÓJNEJ IZOLACJI, 10-15CM (L, N, PE)
	WAGA	GR

■ **WYMIARY**

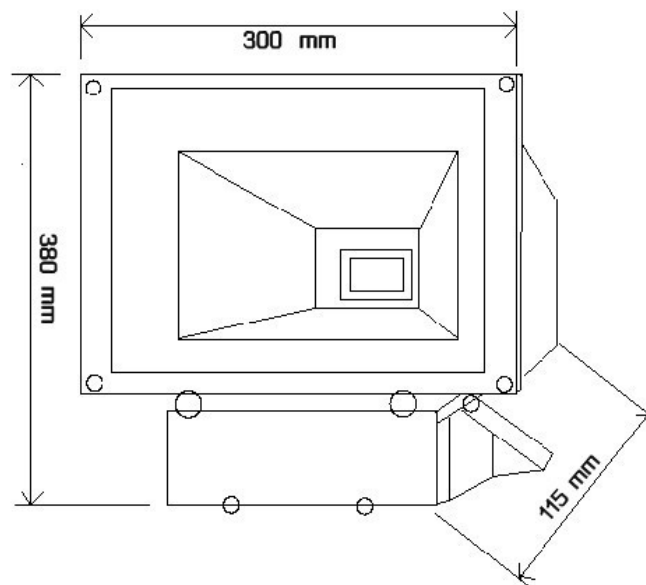

■ **ZASTOSOWANIE**

ZASTOSOWANIA	PARKINGI, PODWÓRZA, OGRODY, KORYTARZE
	BANERY, BILBOARDY
	MAGAZYNY, WARSZATY